

Denominatore comune la qualità

**UN'AZIENDA LONGEVA
DALLE FONDAMENTA
BEN SOLIDE E DALLE
PREROGATIVE DI
RILIEVO, DEFINITE DA UN
UNICO DENOMINATORE
COMUNE: LA QUALITÀ,
INTERPRETATA DA
SEMPRE A 360°, DI
QUESTA REALTÀ CI HA
PARLATO MAURIZIO
CERI, AMMINISTRATORE
DELEGATO E
RESPONSABILE VENDITE
ITALIA DI DELTA SRL**

Come valutate l'andamento di mercato nell'ambito in cui operate e quali evoluzioni prevedete?

È innegabile che questo sia un buon periodo. Si sta infatti lavorando bene già da qualche tempo e il quadro è senz'altro positivo a livello globale. Le aziende sono quindi disposte a investire, producendo così un deciso movimento di mercato, con picchi anche molto elevati. Pur lasciando intravedere esiti positivi anche per il futuro più prossimo, è ovvio però che la situazione non potrà proseguire per sempre con questi ritmi e, gioco forza, andrà stabilizzandosi. Peraltro, un mercato più costante, senza i picchi elevati di questo periodo, consentirebbe a tutti di lavorare meglio e con più possibilità di programmazione. Va sottolineato comunque che in Italia la situazione positiva del mercato è certamente

Maurizio Ceri, amministratore delegato e responsabile vendite Italia di Delta Srl.



dovuta anche agli incentivi governativi, dove in particolare il tema e le implicazioni di Industria 4.0 hanno coinvolto le aziende in miglioramenti in termini di innovazione e, soprattutto, di organizzazione aziendale.

Con quale strategia operativa si muove in tale contesto la vostra azienda?

La nostra strategia operativa, da sempre orientata alla massima attenzione e vicinanza al cliente, mira a improntare la proposta delle nostre macchine su un discorso principalmente tecnico. In quanto costruttori, possediamo infatti conoscenze dirette tali da consentirci di evidenziare nella giusta maniera le caratteristiche delle macchine, con una strategia operativa che non è dunque mai puramente commerciale, ma mira in primis a spiegare approfonditamente e a far ben comprendere al cliente le soluzioni che gli proponiamo, consentendogli scelte giuste e ponderate.

Quali sono le prerogative e i punti di forza che più vi caratterizzano?

Specializzata nella realizzazione di rettificatrici per superfici piane ad alta tecnologia, Delta si contraddistingue per la precisione e l'affidabilità della sua intera produzione, oltre che per il servizio di assistenza puntuale e competente. Ma al di là di questo, sono proprio le soluzioni tecniche e la loro analisi precisa, di cui ho appena parlato, a differenziarci sul mercato. Montante mobile, sistema idrostatico e mandrino idrodinamico sono i nostri tre punti di forza, in grado di fare la differenza in ambito tecnologico.



Mini 12 CN touch screen con riparo integrale.

Precisione e affidabilità in primo piano

Dal 1955 Delta si occupa con successo della progettazione e costruzione di rettificatrici per superfici piane ad alta tecnologia. Altrettanto nota per la sua gamma di lapidelli, l'azienda si caratterizza per la precisione e l'affidabilità che contraddistinguono la sua produzione, unitamente a un'esperienza di 63 anni nel settore che le ha permesso di affermarsi e consolidare la propria presenza sul mercato nazionale e su quello internazionale. L'utilizzo delle più moderne tecnologie, la continua ricerca, l'incessante innovazione e la costante ottimizzazione dei prodotti hanno consentito a Delta di realizzare una vasta e diversificata gamma di macchine in grado di soddisfare anche la clientela più esigente.



Maxi 3000/1100 CN, ammiraglia della linea Maxi.



Mini 15 CNC
Siemens.

Come si sviluppa la vostra politica aziendale? Quali sono gli obiettivi che vi ponete?

Con l'obiettivo di ampliare ulteriormente la nostra gamma di prodotto, e quindi il bacino di utenza delle nostre rettificatrici tangenziali a montante mobile, già da diversi anni abbiamo introdotto anche una serie a tavola rotante, denominata Rotax, che si differenzia dalla tangenziale tradizionale e interessa una fascia di utilizzatori più direttamente legati all'ambito produttivo. Le rettificatrici tangenziali a tavola rotante con montante mobile e guide idrostatiche di questa linea sono infatti macchine di avanzata tecnologia, progettate e costruite per garantire un'elevata capacità produttiva e trovano quindi applicazione in diversi ambiti come, ad esempio, dove vengono realizzati cuscinetti o nella fabbricazione di ingranaggi.

Come si articola e si caratterizza invece la vostra offerta di lapidelli?

Il lapidello è un prodotto che Delta produce da sempre e per il quale è ben conosciuta. Non a caso ad oggi ne abbiamo venduti con successo oltre 20.000 in tutto il mondo. Si tratta di un prodotto di fascia certamente più bassa rispetto alla rettificatrice, ma presenta comunque un'elevata qualità tecnica e prestazionale. I nostri lapidelli sono realizzati in cinque differenti modelli a tavola fissa,

rotante e oscillante, oltre alle più moderne versioni ad elevata automazione, e sono altresì corredati da numerosi accessori.

Qualità: che significato ha per voi questo termine e come lo interpretate?

Delta è una realtà nata nel 1955 e ancora saldamente sul mercato: se in questi 63 anni, e fin dalle nostre origini, non avessimo prodotto qualità non saremmo probabilmente arrivati a tale durata e, oltretutto, con un'unica proprietà, il che rappresenta senz'altro un'ulteriore garanzia di continuità e costanza di tale



Rotax 9,
rettificatrice a
montante mobile
con tavola rotante.

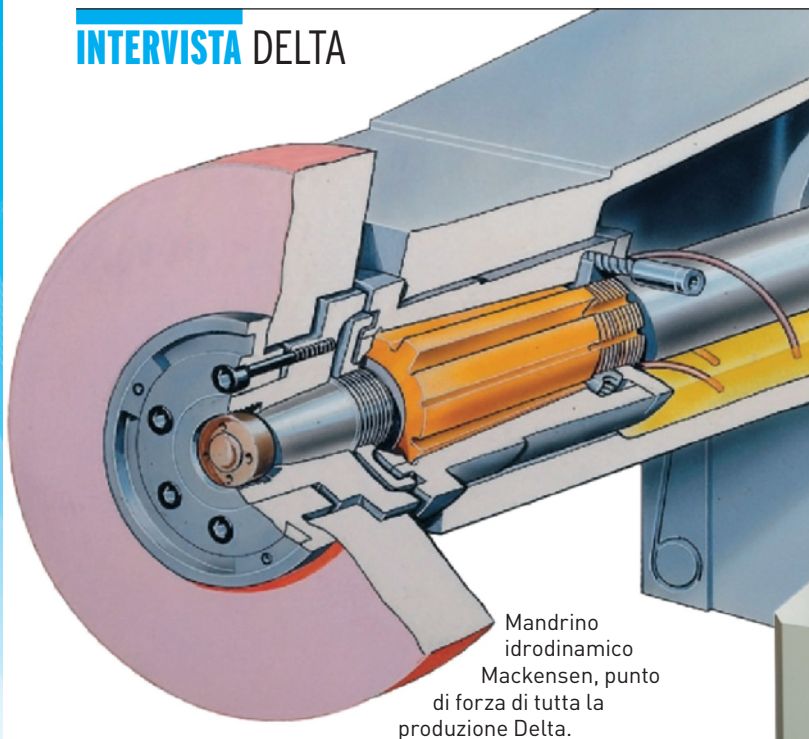

Mandrino idrodinamico Mackensen, punto di forza di tutta la produzione Delta.

qualità. Un'azienda longeva come la nostra, infatti, deve per forza avere fondamenta ben solide e prerogative di rilievo, che possiamo raggruppare sotto un unico denominatore comune chiamato qualità, non solo di prodotto, quindi, ma anche di servizio, oltre che in termini economici e finanziari. È nell'ottica di tutto questo insieme, dunque, che interpretiamo a 360° la qualità. Ovviamente, non ci manca la certificazione ISO 9000, che possediamo già da molti anni. Inoltre, facciamo parte di UCIMU con possibilità di esporre il marchio, fatto questo che implica l'esistenza di requisiti, costantemente monitorati, legati a un ben determinato livello di qualità.

Come rispondete alle maggiori necessità che clienti e mercato esprimono oggi?

Rispondiamo fondamentalmente con le nostre macchine, contraddistinte da soluzioni tecniche in grado di soddisfare le diverse esigenze di oggi. Rappresentativo fra tutti, a tale proposito, è il sistema idrostatico di cui le nostre rettificatrici sono dotate, che consente alla geometria di macchina di rimanere costante nel tempo. Non subendo usura grazie alla presenza del sistema idrostatico, le nostre macchine sono quindi potenzialmente eterne. E chi effettua un investimento importante come quello relativo a una macchina utensile vuole che sia duraturo nel tempo, così come i suoi risultati. Anche in un'ottica di controllo e di versatilità, per esempio, rispondiamo adeguatamente alle odierne esigenze di clienti e mercato, grazie allo sviluppo software effettuato al nostro interno su controlli di primarie marche, che ci permette di ottenere un'interfaccia estremamente semplice e funzionale, a tutto vantaggio dell'operatività delle macchine e del lavoro degli addetti.



LC 400: dal 1955 ventimila macchine prodotte e vendute in tutto il mondo.

Quale tipologia di servizi offrite ai clienti nelle fasi precedenti alla vendita?

Ultimamente i clienti ci sottopongono sempre più spesso problemi da risolvere e per fare ciò ci prestiamo a effettuare specifici studi di fattibilità, corredati da test di lavorazione realizzati presso la nostra sede e con le nostre macchine. Tutto questo ci permette, anche grazie alla nostra profonda esperienza, di proporre al cliente la giusta soluzione per risolvere il problema in questione. Prima di arrivare concretamente a un'offerta commerciale viene dunque effettuata un'attenta analisi del problema insieme al cliente. Il servizio di consulenza è in effetti fondamentale per un'azienda come la nostra, e ancora di più in quest'ultimo periodo, in un'ottica di Industria 4.0. 